



Руководство по эксплуатации

# **ИЗМЕЛЬЧИТЕЛИ ПНЕЙ DELTA SP250 / SP350**

# ОПЕРАЦИЯ

## 1. УСТАНОВКА

Убедитесь в том, что измельчитель правильно подобран по модели гидровращателя и по типу крепления.

При необходимости используйте подъемное оборудование соответствующей грузоподъемности (вес см. на табличке с данными).

Установите измельчитель пней вертикально, удерживая его от падения. Расположите гидровращатель над хабом измельчителя и поверните выходной вала вращателя так, чтобы совпали отверстия под штиф крепления шнека. Аккуратно опустите вращатель так, чтобы вал вошел в хаб измельчителя, совместите отверстия и зафиксируйте штифом.

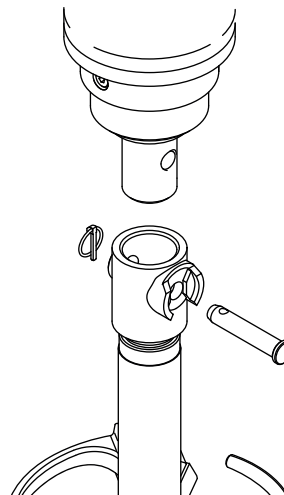

## 2. УДАЛЕНИЕ ПНЯ

Включите вращение и погрузите в пень забурник, который, благодаря своей конструкции, будет ввинчиваться в древесину и доведет ножи до среза пня. Если срез пня не горизонтальный, не ровный или имеет прочие нюансы в своей форме, следует измельчитель немного наклонить в разные стороны до зацепления с древесиной, затем вернуть в вертикальное положение и продолжить удаление пня.

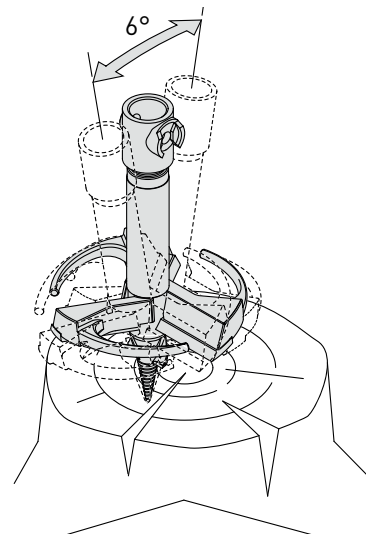

## 3. ПОСЛЕДОВАТЕЛЬНОСТЬ УДАЛЕНИЯ ПНЯ

При удалении больших пней измельчитель пней необходимо располагать так, чтобы перекрывать каждое отверстие в указанной последовательности до полного удаления пня.

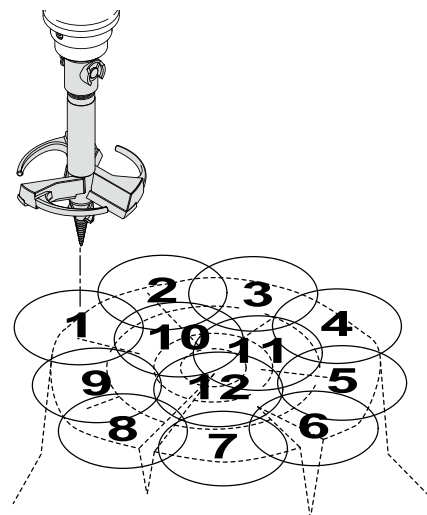

# ОБСЛУЖИВАНИЕ

## СНЯТИЕ И ЗАТОЧКА НОЖЕЙ

Если ножи затупились или повредилась режущая кромка в процессе эксплуатации, снимите их с Измельчителя пней, открутив крепежные винты.

Произведите заточку на заточном станке, соблюдая угол заточки 50°

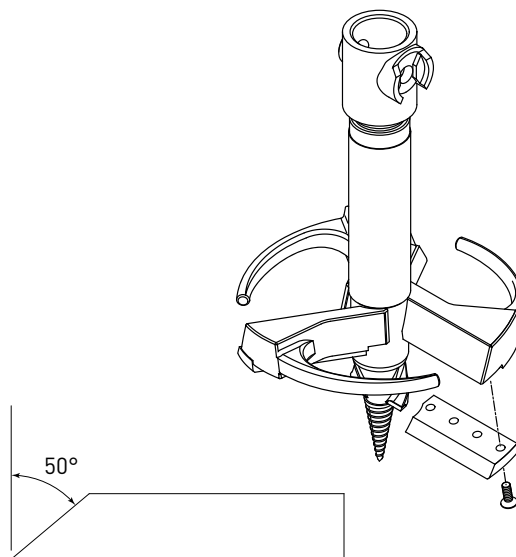

## ИЗНОС НОЖЕЙ

При заточке ножей происходит уменьшение рабочей части. Степени допустимого и критического износа показаны на схеме.

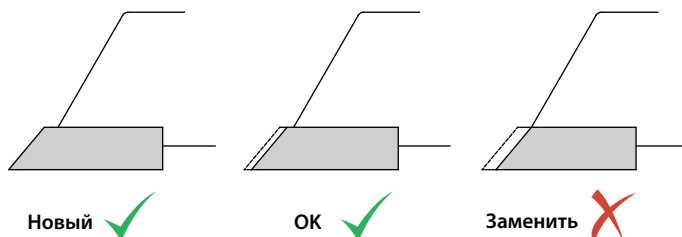

## ЗАМЕНА ЗАБУРНИКА

### Вариант №1 Резьбовое соединение.

Выбейте крепежных штифт, извлеките забурник с помощью гаечного ключа.

Примечание – если резьба «прикипела» может помочь нагревание. В этом случае работать необходимо только в перчатках.

**Вариант №2 Шестигранный хвостовик** (на крепежном болте). Открутите гайку, удалите крепежный болт, извлеките забурник.

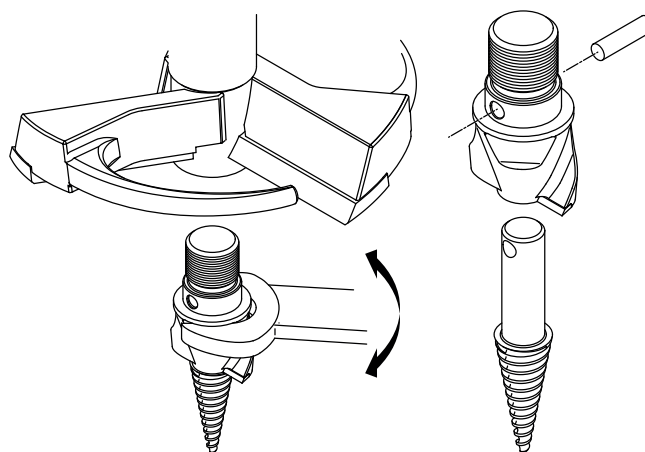

При установке забурника повторите действия в обратном порядке.

Технические характеристики					
Наименование	Диаметр, мм	Длина, мм	Масса, кг	сечение соединения	совместимость
Delta SP250	250	635	24	круг D65	Delta RD2, 3, 5 / CD3
Delta SP350	350	675	33	квадрат 75	Delta RD6, 7, 8 / CD6, 7, 8



115583, Москва  
Елецкая улица, дом 26  
т/ф: 8 800 100 40 69  
+7 495 727 40 69

**[www.tradicia-k.ru](http://www.tradicia-k.ru)**  
**[company@tradicia-k.ru](mailto:company@tradicia-k.ru)**

