



ИНСТРУКЦИЯ ПО ЭКСПЛУАТАЦИИ ВИБРОПОГРУЖАТЕЛЯ

IMPULSE VP310/VP500
С ГИДРАВЛИЧЕСКИМ ПРИВОДОМ

**БУДЬ
В КУРСЕ!**
АКЦИИ-СКИДКИ-НОВОСТИ



Содержание

1. ВВЕДЕНИЕ	4
2. ПАСПОРТНАЯ ТАБЛИЧКА.....	5
3. ИНФОРМАЦИЯ ОБ БОРУДОВАНИИ	6
4. МЕРЫ БЕЗОПАСНОСТИ	8
5. МОНТАЖ И ПОДКЛЮЧЕНИЕ.....	15
6. ЭКСПЛУАТАЦИЯ.....	18
7. ТЕХНИЧЕСКОЕ ОБСЛУЖИВАНИЕ И РЕМОНТ	25
8. ВОЗМОЖНЫЕ НЕИСПРАВНОСТИ И СПОСОБЫ ИХ УСТРАНЕНИЯ	27
9. ГАРАНТИЙНЫЕ ОБЯЗАТЕЛЬСТВА	28
10. ХРАНЕНИЕ, КОНСЕРВАЦИЯ, ТРАНСПОРТИРОВКА.....	29
ВВОД В ЭКСПЛУАТАЦИЮ	31

Благодарим вас за то, что вы сделали заказ в нашей компании!

Будем признательны, если вы оставите отзыв о нас.

Это пойдет нам только на пользу: мы сможем улучшить качество нашей работы и повысить уровень обслуживания клиентов! Вы от этого только выиграете!

Просим оставить отзыв по электронной почте kaizen@tradicia-k.ru

А если вы добавите к своему тексту фото вашего заказа, это сможет помочь другим людям с выбором и пониманием качества нашей продукции.

1. ВВЕДЕНИЕ

Настоящее Руководство по эксплуатации предназначена для изучения устройства, принципа действия и правил эксплуатации вибропогружателей, предназначенных для монтажа на экскаватор.

В настоящем документе содержатся технические характеристики, руководство по технике безопасности, правила транспортирования, хранения, эксплуатации и технического обслуживания, а также другие сведения, необходимые для обеспечения безопасного и полного использования технических возможностей вибропогружателя.

Для эксплуатации экскаватора, на который смонтирован вибропогружатель, следует дополнительно изучить и следовать указаниям Руководства по эксплуатации экскаватора, предоставленного его производителем.

Руководство предназначено для лиц, непосредственно эксплуатирующих вибропогружатель или связанных с его использованием.

Высокие эксплуатационные качества, надёжность и минимальная трудоёмкость обслуживания вибропогружателя зависят от соблюдения правил эксплуатации и ухода, изложенных в настоящем руководстве.

2. ПАСПОРТНАЯ ТАБЛИЧКА

Паспортная табличка, как изображена ниже или аналогичная, закреплённая на корпусе навесного оборудования, должна сохраняться на протяжении всего времени использования и быть легко читаемой.



Рис. 1. Паспортная табличка

Место установки информационной таблички может различаться в зависимости от типа/модели оборудования.

Паспортная табличка содержит следующую информацию:

1. Модель
2. Заводской номер
3. Дата производства
4. Масса
5. Рабочее давление
6. Требуемый поток рабочей жидкости

При обращении к поставщику оборудования всегда сообщайте данные, приведённые на паспортной табличке.

3. ИНФОРМАЦИЯ ОБ БОРУДОВАНИИ

3.1. Назначение и область применения

Вибропогружатели могут быть использованы для выполнения следующих работ:

- погружение в водонасыщенные песчаные и пластичные глинистые грунты, и извлечения из них различных свайных элементов (СЭ);
- поверхностное уплотнение грунтов, оснований и т. п., при условии использования соответствующих сменных рабочих органов.

Вибропогружатели предназначены для эксплуатации совместно с гидрофицированными базовыми машинами (экскаваторы и т. п.), соответствующими требованиям по параметрам гидросистемы и грузоподъёмности, при температуре окружающей среды от -20 °С до +40 °С.

3.2. Габаритные и присоединительные размеры



Рис. 2. Внешний вид

3.3. Технические характеристики

Таблица № 1

	Ед. изм.	Impuls VP 310	Impuls VP 500
Статический момент массы дебалансов	кг*м	4,3	6,5
Частота колебаний	гц	48,2	45
Вынуждающая сила, max	кН	400	520
Расход масла	л/мин.	130	215
Рабочее давление	бар	170-250	170-250
Общая масса с зажимом	кг	1120	1400
Максимальная масса сваи	кг	800	800
Вес экскаватора	т	12-35	25-45
Габаритные размеры Длина D	мм	1004	1117
Высота G	мм	1285	1400,5
Ширина A	мм	607	744
Высота до зева F	мм	1039,5	1115
Ширина зева H	мм	29,5	29,5
Ширина корпуса B	мм	400	500

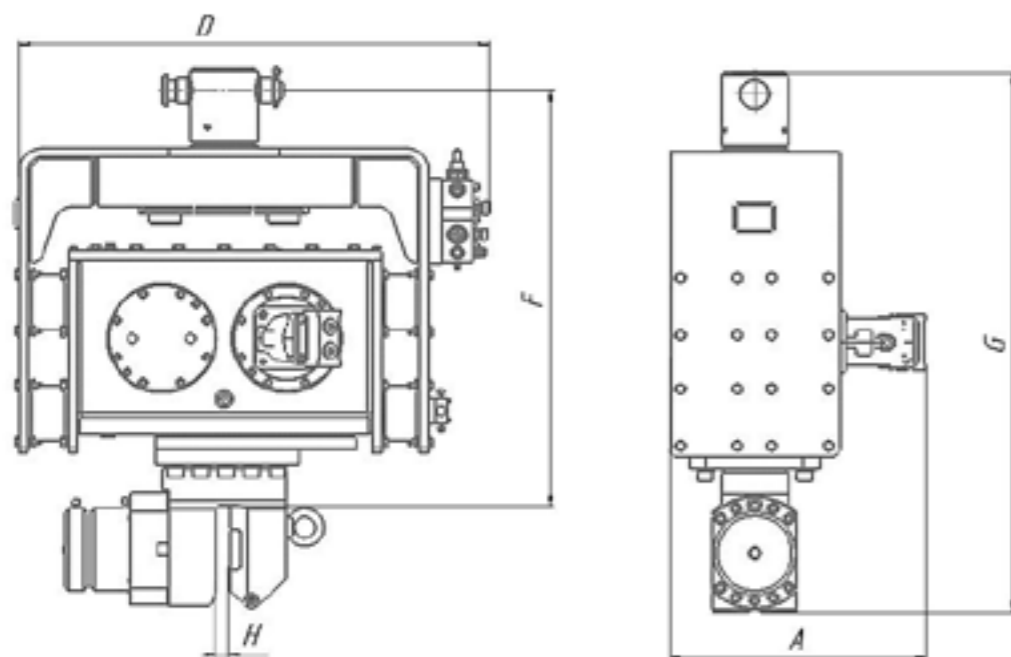
4. МЕРЫ БЕЗОПАСНОСТИ

4.1. Общие рекомендации

Оборудование для работ по сооружению фундаментов, и в особенности вибропогружатели, спроектированы для создания и передачи свайному элементу очень большой энергии. Создаваемая энергия настолько велика, что без квалифицированной эксплуатации и надлежащего, своевременного технического обслуживания оборудование считается саморазрушающимся.



ВНИМАНИЕ!

В связи, с чем настоятельно рекомендуем тщательно соблюдать руководство по технике безопасности, эксплуатации и техническому обслуживанию, приведённые в настоящем Руководстве по эксплуатации.

4.1.1. Регулярное обслуживание и грамотная эксплуатация не только увеличивают срок службы вибропогружателя, но и являются залогом безопасности пользователя и окружающих.

4.1.2. Не существует правил безопасности, описывающих все возможные ситуации. В основе безопасной эксплуатации любого оборудования лежит здравый смысл. Поэтому, Ваши знания, опыт и здравый смысл являются Вашими лучшими инструкторами по технике безопасности.

4.1.3. Компания «Технопарк Импульс» не несёт ответственности за поломку или травму, вызванные несоблюдением требований настоящего Руководства или неосторожностью во время монтажа, использования, настройки или обслуживания вибропогружателя.

4.1.4. К работе с вибропогружателем допускаются лица, достигшие 18-летнего возраста, прошедшие обучение и проверку знаний по технике безопасности на строительных, свайных, погрузочно-разгрузочных работах, изучившие настоящее Руководство по эксплуатации, практически освоившие управление вибропогружателем, имеющие навыки погружения и извлечения шпунта, свай, труб и иных свайных элементов.

4.1.5. Руководители работ перед началом выполнения работ обязаны проводить подробный инструктаж лиц, работающих с вибропогружателем, правилам и безопасным приемам работы.

4.1.6. До начала любых свайных работ подрядчик обязан выявить наличие любых подземных объектов/коммуникаций в пределах рабочей площадки, представляющих опасность для работников. В случае непредвиденного обнаружения или повреждения таковых следует немедленно прекратить проведение работ и известить соответствующие органы.

4.1.7. При производстве работ, изложенных в настоящем руководстве, должны соблюдаться правила техники безопасности при выполнении свайных работ, а также «Правила техники безопасности», СНиП III-4-80 «Техника безопасности в строительстве» и иные ведомственные/территориальные нормативные акты.

4.1.8. Пользователь (оператор) несёт полную ответственность за соблюдение территориальных, отраслевых и иных правил охраны труда и техники безопасности.

4.1.9. Пользователь (оператор) должен обеспечить понятность и выполнение своих сигналов лицами, находящимися на рабочей площадке. Между оператором и стропальщиком (регулирующим) должен постоянно поддерживаться зрительный контакт.

ОБЯЗАТЕЛЬНО:

- Постоянно наблюдать за вибропогружателем во время использования. При возникновении потенциально опасных для персонала и самого вибропогружателя ситуаций НЕМЕДЛЕННО остановить работы для предотвращения возможных негативных последствий;
- Постоянно вести контроль устойчивости экскаватора;
- НЕМЕДЛЕННО прекратить работу в случае возникновения необычных явлений во время работы вибропогружателя (появление посторонних шумов, поперечных колебаний вибровозбудителя и т. п.). Затем надлежит выяснить причины и устранить неполадки собственными силами. В противном случае необходимо незамедлительно связаться с компанией «Технопарк Импульс» или ее дилером и в дальнейшем действовать в соответствии с инструкциями их специалистов;
- Охладить вибропогружатель перед проведением технического обслуживания или ремонта;
- Предупредить коллег, если у вас возникли опасения относительно характера работы вибропогружателя;
- Держаться в стороне от подвижных и вращающихся частей;
- Осторожно обращаться с узлами, находящимися под давлением;
- Убрать все инструменты и принадлежности перед запуском вибропогружателя.

НИКОГДА:

- Не проводите ремонт или настройку работающего вибропогружателя;
- Не запускайте вибропогружатель в горизонтальном положении;
- Не подходите к работающему вибропогружателю ближе 15 м;
- Не начинайте или не продолжайте работу если одно из требований безопасности не выполнено;
- Не начинайте или не продолжайте работу если необходимо проведение сервисного обслуживания или ремонта;
- Не допускается нахождение посторонних на площадке во время работы вибропогружателя.

4.2. Требования к одежде, обуви и аксессуарам

4.2.1. Всегда носите защитные очки, перчатки, каску и специальную обувь, соответствующие выполняемой работе.

4.2.2. Используйте средства защиты слуха в случае, если уровень звука превышает 85 дБ. При работе в непосредственной близости от вибропогрузателя использование средств защиты слуха является обязательным.

4.2.3. Не носите кольца, часы, ювелирные украшения или одежду, которая может стать причиной попадания частей тела в подвижные, нагретые, находящиеся под напряжением узлы и части оборудования.

4.3. Эксплуатационная безопасность



ВНИМАНИЕ!

Не используйте повреждённые инструменты при проведении технического обслуживания. Используйте инструменты только по их прямому назначению.



ВНИМАНИЕ!

Запрещается вносить изменения в конструкцию вибропогрузателя (и его составных частей) без согласования с заводом - изготовителем. Ввиду существования объективных ограничений при применении любой технологии, когда обеспечивается эффективное, долгосрочное и безопасное использование оборудования, Компания «Технопарк Импульс» устанавливает три ограничения: ОТКАЗ, ОТДАЧА, ПЕРЕГРЕВ.

ОТКАЗ определяется как минимальная допустимая скорость погружения, составляющая 0,25 м за 5 минут (при нормальных и прогнозируемых условиях работы) и 0,25 м за 15 минут (при очень тяжёлых условиях работы). Причём измерительный интервал времени является абсолютным, то есть не допускается определение отказа по кратным интервалам (например: 1 м за 60 минут). Условия работы зависят от плотности грунта, наибольшую плотность имеет глина, по процентному содержанию физической глины, т. е. суммарное содержание фракций менее 0,01, что оказывает огромное влияние на время погружения.

ОТДАЧА определяется как ситуация, при которой большая часть энергии, создаваемой вибропогрузателем, возвращается обратно. Визуально это определяется как «подпрыгивание» вибропогрузателя со значительной амплитудой. Причиной подобной ситуации, обычно, являются упор конца свайного элемента в практически непроницаемый слой грунта или препятствие, либо эффект «стоячей волны».

ПЕРЕГРЕВ – превышение температуры, измеренной на крышках подшипников, выше 90 °С. При наступлении любого из трёх ограничений необходимо НЕМЕДЛЕННО остановить работу вибропогрузателя, и не возобновлять работу до устранения при-

чин, их вызвавших. В противном случае компания «Технопарк Импульс» снимает с себя гарантийные обязательства на данное оборудование.



ВНИМАНИЕ!

Запрещается непрерывная работа вибропогрузателя более 20 минут. Не допускается использование экскаватора с установленным вибропогрузателем для погрузочно-разгрузочных работ со связками свай на рабочей площадке.



Рис. 3. Предупреждающие знаки

4.4. Меры при проведении ремонта и обслуживания

Техническое обслуживание представляет собой комплекс профилактических мероприятий, направленных на предупреждение износа деталей и отдельных узлов путем своевременного проведения регулировочных работ, смазки, выявления возникающих дефектов и их устранения.

Конструкция гидравлических вибропогрузателей обеспечивает многолетнюю безотказную эксплуатацию. При тщательном выполнении всех операций технического обслуживания дополнительные расходы сводятся к минимуму.

Техническое обслуживание подразделяется на ежедневное, выполняемое в течение рабочей смены (ЕО) и периодическое, выполняемое после отработки определенного количества часов (ТО).

4.4.1. Перед запуском необходимо:

- Проверить состояние всех резьбовых соединений и при необходимости произвести подтяжку (см. таб.2). Оценка технического состояния крепежных соединений, необходимо иметь в виду их назначение, условия работы и конструктивные особенности. Выполняя крепежные работы, необходимо помнить, что при периодическом подтягивании соединения на поверхности резьбы и стыка крепежных деталей может создаваться напряжение, превышающее нормальное, в результате чего происходит явление остаточной деформации, смятие и приработка сопряженных поверхностей, что снижает стабильность соединения;
- Проверить работоспособность сапуна;
- Проверить уровень масла в вибровозбудителе, при необходимости долить. Сменить масло, если оно потемнело или побелело (образовалась эмульсия, вследствие попадания инородных жидкостей);
- Осмотреть все рукава с целью обнаружения признаков повреждений, которые могут привести к разрыву или утечкам во время работы;
- Проверить все соединения, особенно быстроразъёмные, на предмет утечек;
- Осмотреть все эластомеры, при обнаружении повреждений произвести замену;
- Проверить состояние вкладышей зажима, при обнаружении износа более 2 мм, произвести замену. Перед замером впадины на поверхности вкладыша очистить, минимальная глубина 2 мм см. рис.4.



Рис. 4 Неподвижный вкладыш зажима.

ОБЯЗАТЕЛЬНО!

- Отключить оборудование перед проведением технического обслуживания или ремонта.
- Охладить оборудование перед проведением технического обслуживания или ремонта.
- Использовать запасные части, одобренные производителем навесного оборудования.
- Осторожно обращаться с узлами, находящимися под давлением или под напряжением.

ЗАПРЕЩЕНО!

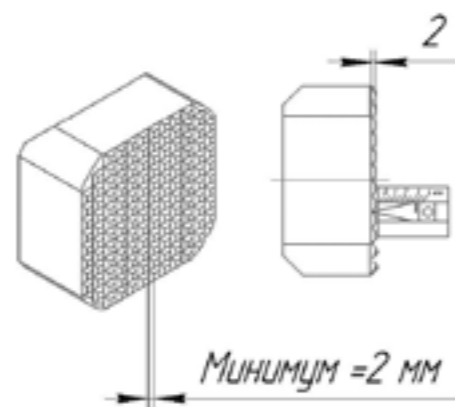
- Выполнять ремонт или настройку работающего навесного оборудования
- Изменять заводские настройки без согласования с производителем оборудования
- Вносить изменения в конструкцию навесного оборудования (и его составных частей) без согласования с производителем оборудования
- Запуск вибропогрузателя если зажим не исправен или не зафиксирован.



ВНИМАНИЕ!

При значительном износе (высота зубцов вкладышей менее 2 мм), необходимо произвести замену вкладышей.

4.4.2. Ежедневно или каждые 8 часов работы

Произвести смазку точек – одна на вертлюге опоры, на корпусе гидрозахвата. Для этого потребуется два-три шприца смазки на молибденовой основе.



Рис. 5 Вибропогрузатель

4.4.3. Ежедневно через каждые 50 часов работы

- Проверить затяжку видимых винтов, болтов, фитингов и т.д. (см. таб.2)
- Провести визуальный осмотр всех гидравлических шлангов и фитингов на наличие течи или повреждений.
- Произвести осмотр подъемной цепи и цепного зажима на наличие повреждений. Цепь должна быть исправной.
- Производить заправку пресс-маслёнок с помощью специального шприца.

4.4.4. Расчетный период через каждые 200 часов наработки

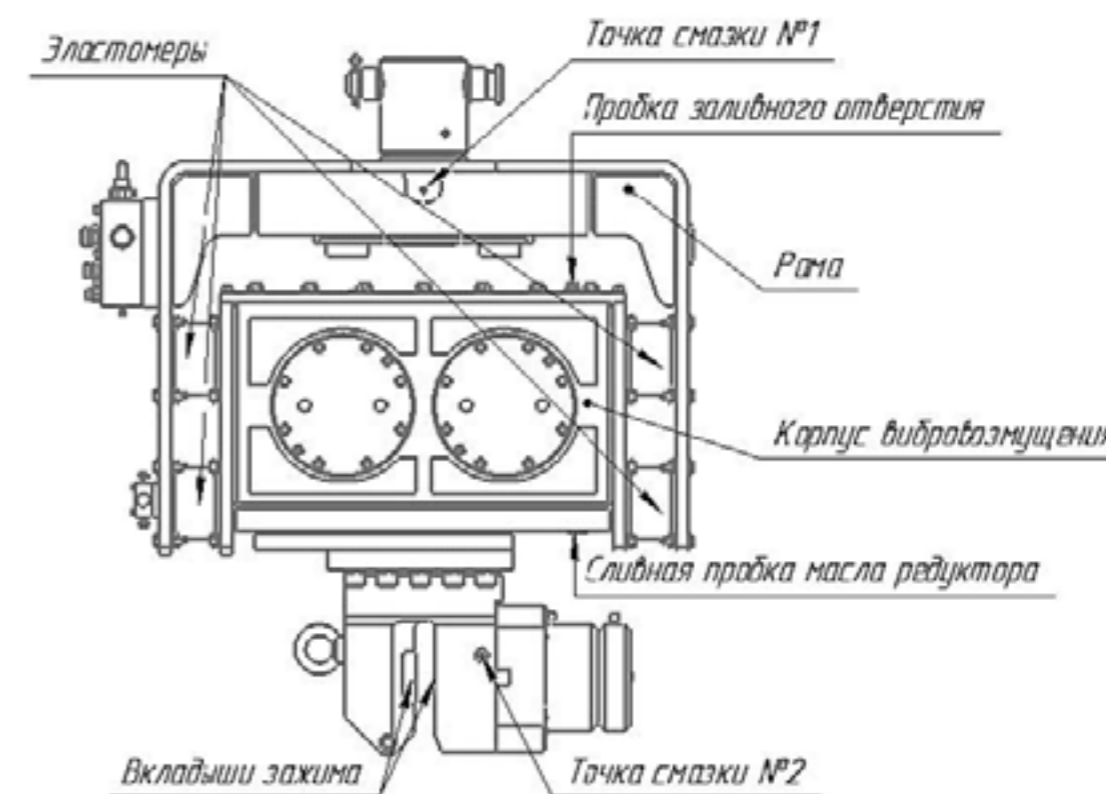
- Заменить масло в редукторе вибропогружателя. Для этого вывернуть сливную пробку на днище редуктора, а также сапун. Слить масло полностью в соответствующий контейнер – лучше всего это делать в конце смены, когда масло горячее и жидкое. Установить сливную пробку на место и залить новое чистое масло через отверстие под сапун. Уровень масла должен быть по центру смотрового стекла, что составляет около 6,5 литров.

Срок службы масла в системе ограничивается одним годом вне зависимости от его наработки.

Старое масло утилизировать в соответствии с законодательством.

Как правило, подходит любое качественное редукторное минеральное масло класса API GL-5 вязкостью SAE 75W/90. В качестве альтернативного варианта в более жарком климате допускается использование полностью синтетического масла того же класса. Например:

Производитель	Минеральное масло	Синтетическое масло
BP	ENEGEAR HT 75W/90	
MOBIL		MOBILUBE 1 SHC
CASTROL		SAF-EXB
ELF	TRANSELF B 75W/90	TRANSELF TR2 75W/80
TEXACO	GEARTEX EPC80W/90	GEARTEX 5S 75W/90

- Произвести смазку двух точек – одна на вертлюге опоры, другая на корпусе гидрозахвата. Для этого потребуется два-три шприца смазки на молибденовой основе.
- Проверить затяжку видимых винтов, болтов, фитингов и т.д. (см. таб.2)
- Провести визуальный осмотр всех гидравлических шлангов и фитингов на наличие течи или повреждений.
- Произвести осмотр подъемной цепи и цепного зажима на наличие повреждений. Цепь должна быть исправной.
- Осуществлять диагностику и обслуживание у авторизованного дистрибьютора.

5. МОНТАЖ И ПОДКЛЮЧЕНИЕ

ПРИМЕЧАНИЕ: Перед монтажом необходимо убедиться в соответствии параметров гидравлической линии экскаватора требованиям вибропогружателя. Для рассмотрения пригодности экскаватора к эксплуатации вибропогружателя Impulse VP 310, VP500 соответственно необходимо проконсультироваться у специалистов компании «Технопарк Импульс».

5.1. Монтаж навесного оборудования

Вибропогружатель устанавливается на рукоять вместо ковша или и после установки должен находиться в свободно подвешенном состоянии.

Вибропогружатель закрепляется через переходный адаптер. Для разных моделей экскаваторов применяются различные адаптеры. Перед установкой необходимо уточнить соответствие адаптера вибропогружателя вашему экскаватору. При наличии на экскаваторе быстросъемного механизма, необходимо заказать специализированный переходной адаптер.



Рис. 6. Положение переходного адаптера на машине.

5.2. Подключение гидравлики

Порты напора и слива, как правило, присоединяются к соответствующим линиям навесного оборудования. Дренажный трубопровод проводится напрямую в бак гидравлической системы экскаватора.

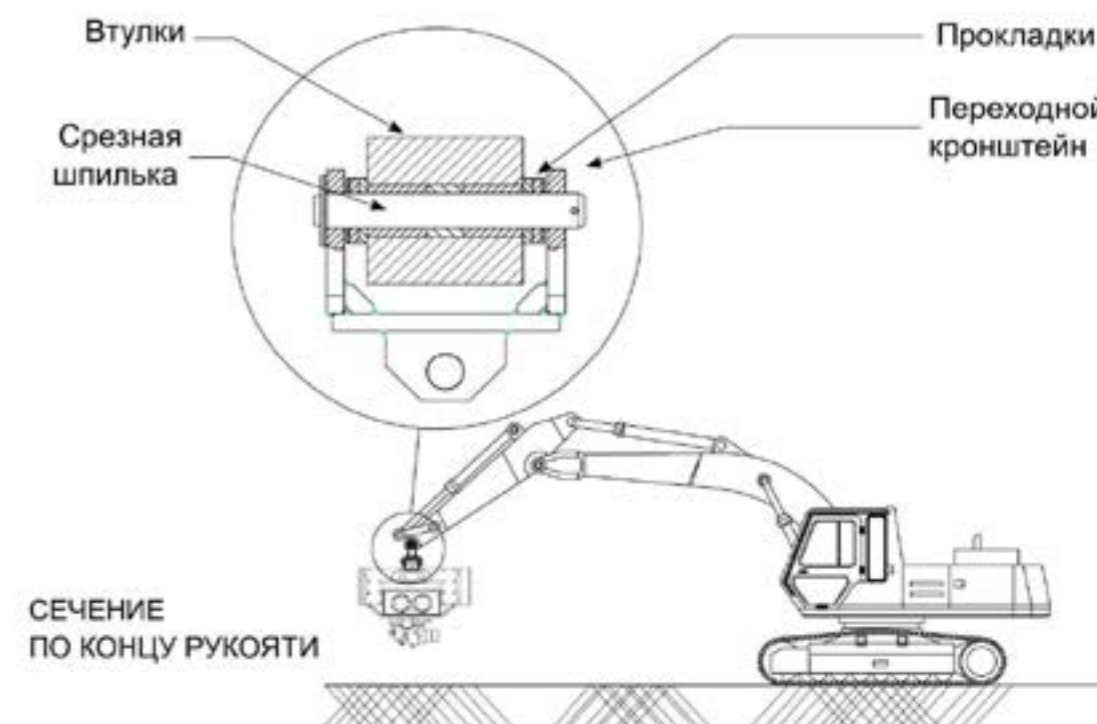

ВНИМАНИЕ!

Дренажный трубопровод должен быть присоединен прямо в гидробак экскаватора. Не допускается подпор. В противном случае, возможно повреждение уплотнения выходного вала или корпуса гидромотора – ремонт таких повреждений не является гарантийным случаем.

Если штуцеры гидролиний экскаватора не совпадают с выходами вибропогрузателя, необходимо использовать переходные фитинги.



ВНИМАНИЕ!

Перед соединением необходимо проверить чистоту всех гидравлических соединений, а также исключить попадание загрязнений в гидравлический контур во время монтажа. Загрязнения могут привести к выводу из строя внутренних компонентов гидравлической системы и сбоям в работе вибропогрузателя и/или экскаватора.



ВНИМАНИЕ!

Чистота гидравлической жидкости (ГЖ) должна соответствовать классу 18/15 (ISO 4406). Рекомендуется осуществить промывку линий навесного оборудования согласно методике, описанной в разделе 6.1.



ВНИМАНИЕ!

При наличии на экскаваторе быстроразъемных соединений (БРС) их необходимо демонтировать. Настоятельно рекомендуется не использовать в линиях подключения БРС.

В случае демонтажа вибропогрузателя или отсоединения разъемов необходимо:

- обеспечить защиту гидравлических разъемных соединений (штуцеров, фитингов и т.п.) от попадания инородных предметов в гидросистему вибропогрузателя;



Рис. 7. Гидравлическая схема для вибропогрузателя VP 310



Рис. 8. Гидравлическая схема для вибропогрузателя VP 500

При монтаже, на рукояти экскаватора, рекомендуется смонтировать шаровые клапаны для ускорения смены навесного оборудования.

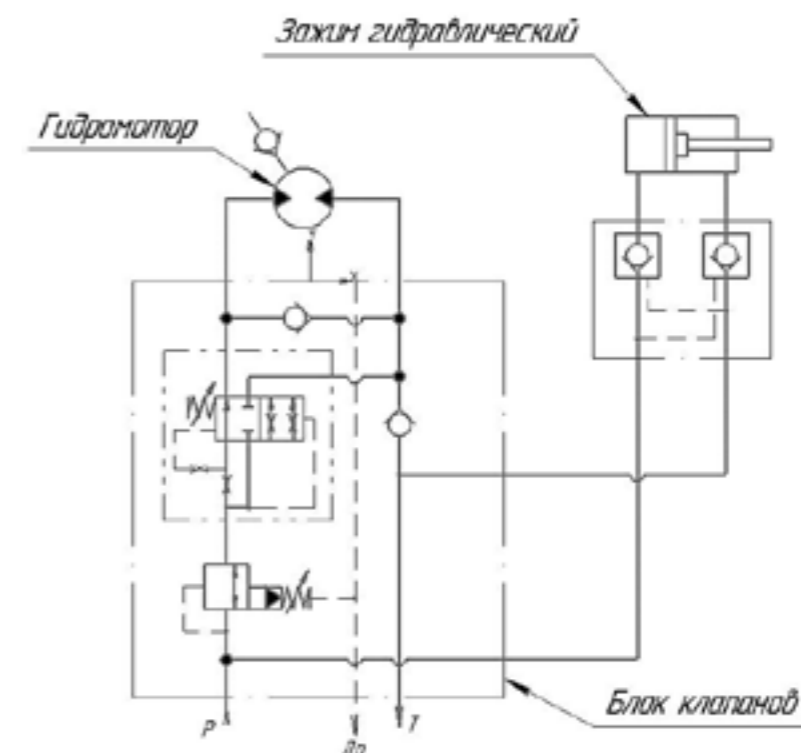
6. ЭКСПЛУАТАЦИЯ

6.1. Подготовка к работе

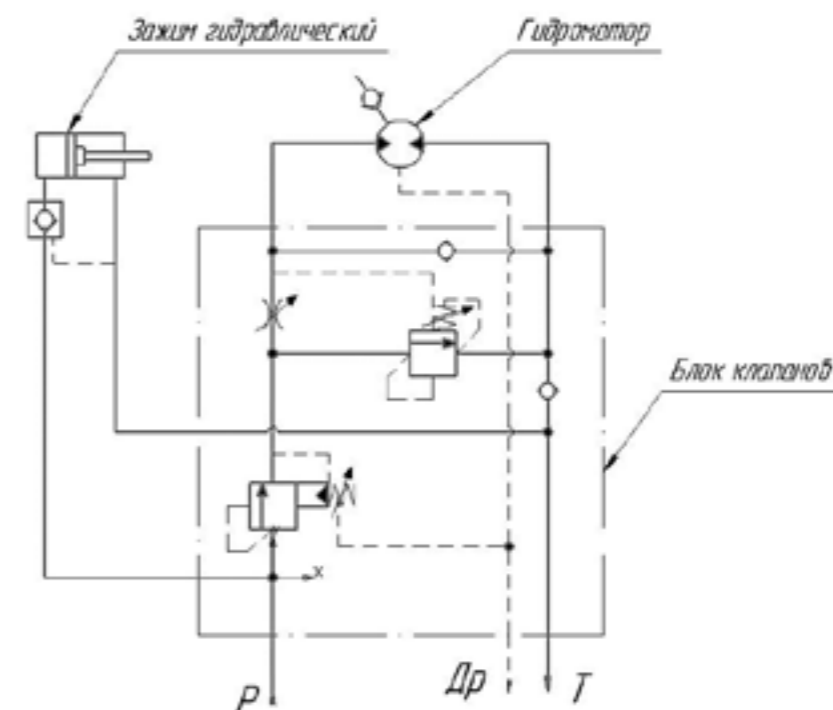
6.1.1. Проверить уровень масла в корпусе вибропогружателя, если он недостаточен, то его необходимо долить до уровня масла указателя (раздел 4.4 данного руководства).

6.1.2. Перед началом работ еще раз внимательно изучить раздел 4 данного руководства.

6.1.3. При первичном подключении вибропогружателя произвести промывку трубопроводов линии навесного оборудования экскаватора путём соединения напорного и сливного портов с помощью короткого РВД с последующей подачей гидравлической жидкости на протяжении не менее 5 минут, после этого рекомендуется проверить фильтр (сливной) гидросистемы, и, в случае необходимости, заменить его.



Рис. 9 Промывка трубопроводов при первичном подключении

6.1.4. Проверить правильность подключения вибропогружателя к гидросистеме экскаватора:

- напор и слив необходимо подключить с двухпоточной (реверсивной) гидролинией, при этом не допускается подключение к однопоточной (нереверсивной) гидролинии;
- дренаж необходимо соединить с гидробаком экскаватора напрямую, при этом не допускается подключение через быстроразъёмные соединения.

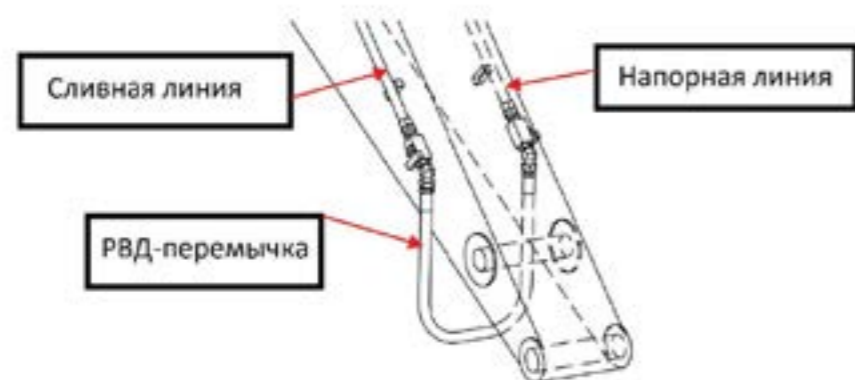

ОПАСНОСТЬ!

Запрещена работа вибропогружателем без установленной и подключенной дренажной линии.

Для качественной работы запуск вибропогружателя при отрицательных температурах окружающей среды, необходимо осуществить предварительную промывку трубопроводов линий гидроразводки, а также внутренних линий вибропогружателя от охлажденного масла путем подачи гидравлической жидкости на малой производительности (достаточно 5-10 литров/мин).

6.1.5. Проверить утечки масла в гидравлических соединениях и при обнаружении устранить.

6.1.6. Проверить РВД на предмет наличия трещин, повреждений оплётки и, в случае необходимости заменить.

6.1.7. Проверить усилие затяжки резьбовых соединений и при необходимости подтянуть (см. таб.2).

6.1.8. Проверить состояние вкладышей зажима. При чрезмерном износе или иных повреждениях заменить см. рис.4.

6.1.9. Осмотреть амортизаторы и в случае обнаружения трещин или иных повреждений – заменить.

6.1.10. Убедиться, что нет препятствий для обзора вибропогружателя/рабочей зоны и обеспечить постоянный зрительный контакт, либо иной вид оперативной связи, между оператором и рабочим в области взаимодействия.

6.1.11. Привести экскаватор в рабочее состояние.

6.1.12. Проведение данной операции аналогично процедуре промывки трубопроводов линий навесного оборудования, описанной выше. Затем осуществить прогрев масла, находящегося в корпусе вибровозбудителя, а также эластомеров путем запуска вибропогружателя с минимальной нагрузкой (500-600 кг без статического усилия) на протяжении 5-10 мин. Конкретное время подбирается исходя из температуры окружающей среды.

Оператор экскаватора несет ответственность за правильность работы оборудования и использования вибропогружателя при проведении свайных работ. Для выполнения этих требований необходимо учитывать следующее:

- Расположение связок шпунтовых свай на рабочей площадке должно обеспечивать сокращение до минимума количество погрузочно-разгрузочных работ и время их перемещения с помощью вибропогружателя.
- До начала свайных работ все сваи должны иметь отверстия 40 мм на расстоянии примерно 250 мм от верхнего края.
- Двигатель экскаватора должен быть прогрет, особенно при температурах ниже -10°C . Гидравлическая система экскаватора должна быть прогрета, например, перемещениями вперед и назад – эти операции предотвращают ускоренный износ или поломку приводного гидромотора вибропогружателя в момент первого пуска.
- До начала работ выполните несколько движений рычагом гидроцилиндра ковша в обоих направлениях.



ВНИМАНИЕ!

В течение примерно 30 секунд вибропогружателю необходимо поработать на холостом ходу в режиме автоколебаний – при этом масло из редуктора доходит до всех точек смазки.

- Перед началом работ еще раз внимательно изучите раздел 4 основные меры безопасности данного руководства.
- Перед эксплуатацией оборудования еще раз изучите раздел 4.4 «Ежедневное техническое обслуживание».

Аналогичные действия необходимо выполнять при длительных перерывах во время работ. Особое внимание необходимо обратить на запуск оборудования после хранения его в условиях температуры воздуха окружающей среды ниже предельно разрешенной (менее -20°C).

В этом случае может потребоваться дополнительный прогрев оборудования в помещении, либо с применением нагревательных приборов на открытом воздухе до достижения температуры всех узлов и деталей не ниже -20°C . А затем в соответствии с вышеописанной процедурой провести процедуру запуска оборудования в холодных условиях.



ВНИМАНИЕ!

Во время свайных работ вибропогружатель должен находиться непосредственно над сваей и на одной прямой со сваей, в противном случае энергия вибрации передается на стрелу экскаватора, что приводит к износу и повреждению сваи.

6.2. Безопасное крепление сваи

Площадь захвата сваи прижимными вкладышами не должна быть менее 80% от площади прижимного вкладыша.

Зажим трубный используется для труб с характеристиками, подходящими параметрам (см. таб.1), может также использоваться при погружении деревянных свай соответствующего диаметра.



Рис. 10 Диапазон применения зажимов



ВАЖНО!

Масса сваи не должна превышать максимальный вес погружаемого элемента (см. таблица 1)

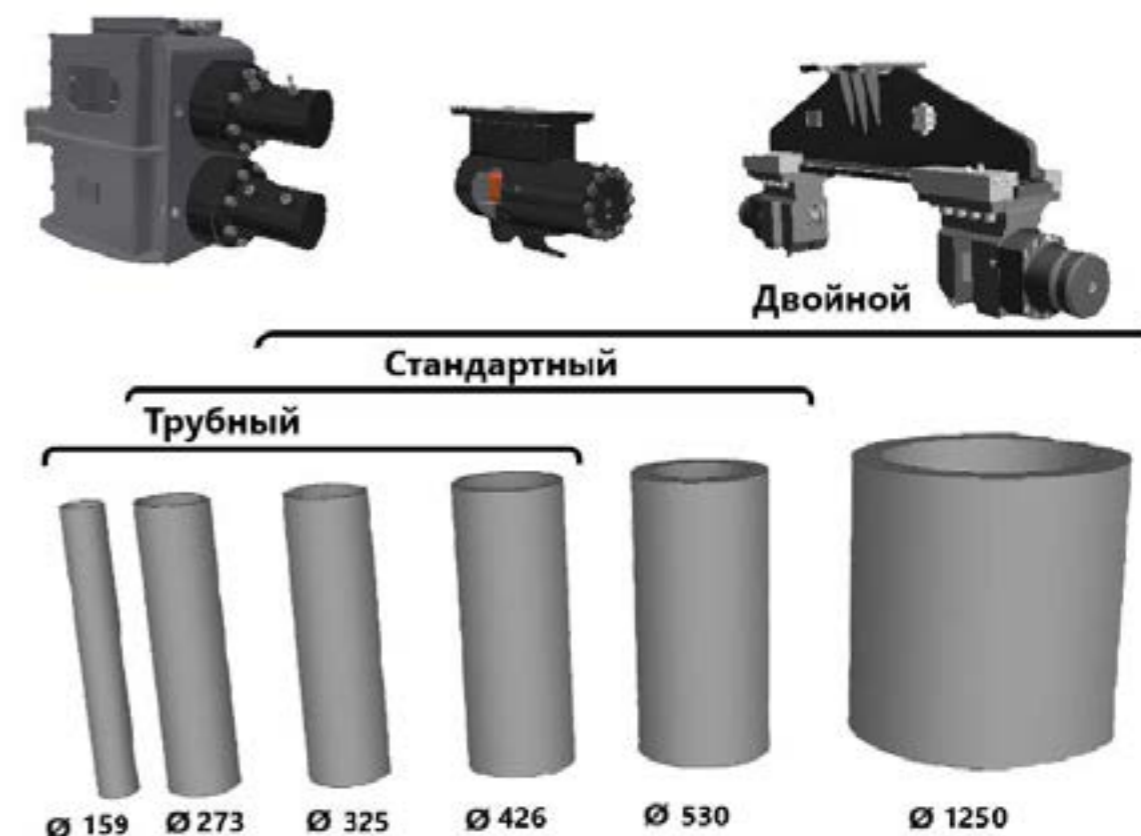
6.3. Погружение свай

6.3.1. Перед пуском экскаватора необходимо убедиться в выполнении всех мер безопасности и проведении технического обслуживания – см. раздел 4.

6.3.2. Выполнить действия в соответствии с требованиями пункта 6.1

6.3.3. Убедиться в безопасном для окружающих перемещении рукояти и стрелы. Установить вибропогружатель над захватываемым концом сваи, оставляя место для безопасного пропускания подъемной цепи через отверстие на верхнем конце сваи.

6.3.4. Пропустить подъемную цепь правильно (без перегибов, узлов и т.д.) через подъемное отверстие и закрепить цепной зажим. Оставить достаточный участок цепи для обеспечения вращения сваи по вертикали во время подъема без заклинивания нижней стороной корпуса зажима. В таких случаях возникает перегрузка цепи, цепь может, соответственно, лопнуть, что приведет к падению сваи и созданию опасной ситуации для всех, находящихся на площадке. Данная ситуация недопустима. Не оставлять слишком большой участок цепи до зажима, при этом верх сваи находится слишком далеко от зажима при подъеме в вертикальное положение – при этом возникают сложности посадки зажима на сваю.

6.3.5. Удалить всех из ЗОНЫ ОПАСНОСТИ и поднять сваю в свободно подвешенное состояние над землей.

6.3.6. Медленно опустить вибропогружатель, так, чтобы свая правильно вошла в зажим. После установки в зажим, сомкнуть вкладыши.

6.3.7. Подвести сваю к точке установки и медленно вдавить в грунт. Установить сваю вертикально и убедиться в отсутствии людей в ЗОНЕ ОПАСНОСТИ.

6.3.8. Запустить вибропогружатель, установив его в прямом положении и прямо наверху сваи обеспечить плавное опускание гидравлическими цилиндрами по мере погружения сваи в грунт. Не допускать избыточного давления экскаватора на вибропогружатель – остановить продвижение вибропогружателя при возникновении вибраций редуктора на нижних краях листов подвески. Максимальное допустимое отклонение для вибропогружателей VP 310 и VP 500 составляет 146 мм.



Рис. 11 Схематичное изображение работы вибропогружателя

ПРИМЕЧАНИЕ: При работе вибропогружателя необходимо предотвратить критические положения (0 и 146 мм рис.10) корпуса относительно рамы.

Затем осуществить прогрев масла, находящегося в корпусе вибровозбудителя, а также эластомеров. Запустить вибропогружатель с минимальной нагрузкой прижима в грунт со сваем на протяжении 5-10 мин. Конкретное время подбирается исходя из температуры окружающей среды.

6.3.9. При погружении сваи на требуемую глубину выключить вибропогружатель возвратом рычага управления в нейтральное положение и дождаться прекращения вибрации. Медленно перемещая рычаг управления в противоположном направлении, освободить твердосплавные захваты. Не допускается переводить рычаг управления из одного крайнего положения в другое крайнее положение при работающем вибропогружателе – это приводит к скачкам давления в гидравлической системе.

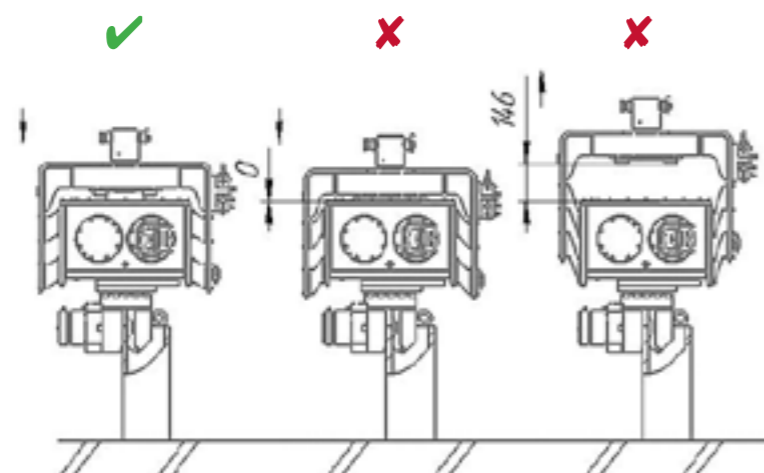
6.3.10. Снять цепной зажим и вынуть цепь из подъемного отверстия сваи.

6.3.11. Для погружения других свай повторите операции 6.3.2-6.3.11 раздела 6.3.

6.3.12. При скорости погружения свай менее 100 мм/мин сопротивление грунта можно уменьшить бурением или подачей струи воды. При снижении скорости погружения крайне не рекомендуется прилагать дополнительные усилия вдавливания во время погружения свай.

6.4. Извлечение свай

6.4.1. Перед пуском экскаватора убедиться в выполнении всех мер безопасности и проведении технического обслуживания – см. раздел 4.

6.4.2. Убедиться в безопасном для окружающих перемещении рукояти и стрелы. Установить вибропогружатель над концом извлекаемой сваи, оставляя место для безопасного пропускания подъемной цепи через отверстие на верхнем конце сваи.

6.4.3. Пропустить подъемную цепь правильно (без перегибов, узлов и т. д.) через подъемное отверстие сваи и закрепить цепным зажимом. Оставить достаточный участок цепи для обеспечения вращения сваи по горизонтали во время опускания без заклинивания нижней стороной корпуса зажима. В таких случаях возникает перегрузка цепи, цепь может, соответственно, лопнуть, что приведет к падению сваи и созданию опасной ситуации для всех, находящихся на площадке. Данная ситуация недопустима.

ПРИМЕЧАНИЕ: Ни при каких обстоятельствах не допускается вытягивание свай с помощью одной только подъемной цепи.

6.4.4. Зажать оголовок сваи гидрозахватом, проверить правильность его установки. Убедиться в отсутствии людей в ЗОНЕ ОПАСНОСТИ.

6.4.5. Перед запуском опустить вибропогружатель.

6.4.6. Запустить вибропогружатель - грунт вокруг сваи должен разрыхлиться. Начать подъем сваи. Убедиться в отсутствии трения между вкладышами и сваем, фиксация сваи в зажиме без люфтов.

ПРИМЕЧАНИЕ: Внимательно следить за деформацией резиновых амортизаторов - Ни при каких обстоятельствах не допускается отклонение данных опор на величину более указанной в разделе 6.3 (рис.11). Если это произошло можно продолжать извлечение, уменьшив усилие извлечения. Продолжать извлечение сваи до почти полного извлечения нижнего конца сваи. После этого остановить вибрацию и осторожно вытянуть сваю на оставшееся небольшое расстояние.

6.4.7. Переместить сваю в соответствующее место и установить на землю. Убедиться в отсутствии людей в ЗОНЕ ОПАСНОСТИ.

6.4.8. Установив сваю на землю, освободите гидрозахваты. Убедившись в надежности зацепления подъемной цепи, медленно поднимите вибропогружатель вместе со сваей. Медленно опустите сваю на землю.

6.4.9. Снимите цепной зажим и извлеките подъемную цепь из подъемного отверстия сваи.

6.4.10. Для извлечения других свай повторите операции 6.4.2-6.4.8.

7. ТЕХНИЧЕСКОЕ ОБСЛУЖИВАНИЕ И РЕМОНТ

Конструкция гидравлических вибропогружателей обеспечивает многолетнюю безотказную эксплуатацию. При бережном обращении с оборудованием и тщательном выполнении всех операций технического обслуживания дополнительные работы сводятся к минимуму.

Особое значение имеет правильность монтажа, исправная базовая машина, регулярная смена масла в редукторе, использование рекомендованных масел – при этом первостепенное значение имеет обеспечение чистоты в процессе производства мероприятий по обслуживанию и подключению к гидравлической системе экскаватора.

Визуальный осмотр вибропогружателя квалифицированным персоналом на ежедневной основе и перед вводом в сезонную эксплуатацию во многом предотвращает возникновение возможных проблем.

7.1. Все техническое обслуживание должно проводиться квалифицированными лицами с использованием оригинальных деталей. Использование других частей приводит к утрате силы гарантии на оборудование.

7.2. Осмотр оборудования должен производиться только на уровне земли. Оборудование должно находиться в устойчивом состоянии.

7.3. Необходимо принять меры к предотвращению самопроизвольного пуска оборудования во время технического обслуживания.

7.4. Ежегодно или через каждые 1000 часов работы оборудование подлежит осмотру техническим специалистом НПО Технопарк «Импульс» или одним из ее уполномоченных дистрибьюторов.

Таблица 2 Моменты затяжки резьбовых соединений:

Размер резьбы	Момент затяжки (Нм) (в зависимости от класса прочности)		
	8.8	10.9	12.9
M8	25	36	43
M10	49	72	84
M12	85	125	145
M14	135	200	235
M16	210	310	365
M20	425	610	710
M24	730	1050	1220
M27	1100	1550	1800
M30	1450	2100	2450
M30 X 2	1500	2150	2500
M36	2100	2960	2960

Серия фитинга	РВД	Момент затяжки			
		BSP	Нм	ISO	Нм
L	6	G1/8 A	25	M10×1.0	25
	8	G¼ A	50	M12×1.5	30
	10	G¼ A	50	M14×1.5	50
	12	G3/8 A	80	M16×1.5	80
	15	G½ A	160	M18×1.5	90
	18	G½ A	105	M22×1.5	160
	22	G¾ A	220	M26×1.5	285
	28	G1 A	370	M33×2.0	425
	35	G1¼ A	600	M42×2.0	600
	42	G1½ A	800	M48×2.0	800
S	6	G¼ A	60	M12×1.5	35
	8	G¼ A	60	M14×1.5	60
	10	G3/8 A	110	M16×1.5	95
	12	G3/8 A	110	M18×1.5	120
	14	G½ A	170	M20×1.5	170
	16	G½ A	140	M22×1.5	190
	20	G¾ A	320	M26×1.5	320
	25	G1 A	380	M33×2.0	500
	30	G1¼ A	600	M42×2.0	600
	38	G1½ A	800	M48×2.0	800

8. ВОЗМОЖНЫЕ НЕИСПРАВНОСТИ И СПОСОБЫ ИХ УСТРАНЕНИЯ

Неисправность	Возможная причина	Решение
Увеличился уровень масла в корпусе вибровозбудителя	Повреждена манжета на гидромоторе	Заменить манжету на гидромоторе
Низкая частота вибрации	Недостаточный расход рабочей жидкости	Проверить гидросистему экскаватора
Высокий уровень шума	Повреждение гидромотора	Ремонт или замена
	Повреждение подшипника	Замена подшипникового узла
	Инородное тело в корпусе	Сервисный ремонт корпуса
Температура крышек подшипников выше 90 °С	Повреждены подшипники	Заменить
	Недостаточно смазки	Произвести дозаправку
Зажим не держит сваю	Не исправен гидрозамок	Заменить
	Изношены вкладыши	Заменить
	Повреждено уплотнение поршня	Заменить

9. ГАРАНТИЙНЫЕ ОБЯЗАТЕЛЬСТВА

Предприятие-изготовитель гарантирует исправную работу вибропогрузателя в течение 12 месяцев со дня продажи, но не более 500 моточасов при соблюдении правил эксплуатации. Гарантия не распространяется на быстроизнашивающиеся детали и расходные материалы – вкладыши зажима, масло, эластомеры (амортизаторы).

Поставщик не несет ответственности в случаях:

- 9.1. Использования вибропогрузателя не по назначению или на базовых машинах, не соответствующих по своим параметрам (производительность гидросистемы, давление, грузоподъемность) заданным.
- 9.2. Использования вибропогрузателя на неисправных базовых машинах.
- 9.3. Неправильного/несвоевременного обслуживания или использования.
- 9.4. Недостаточного технического обслуживания.
- 9.5. Применения не рекомендованных масел и смазочных материалов.
- 9.6. Самостоятельного, не согласованного с изготовителем, изменения конструкции.
- 9.7. Повреждений в связи с применением неоригинальных запасных частей;
- 9.8. Повреждения базовой машины (экскаватора) от некомпетентного использования вибропогрузателя.



ВНИМАНИЕ!

Предприятие-изготовитель имеет право вносить в конструкцию вибропогрузателя не принципиальные изменения, не отраженные в руководстве по эксплуатации.

10. ХРАНЕНИЕ, КОНСЕРВАЦИЯ, ТРАНСПОРТИРОВКА

10.1. Хранение

При наличии перерывов в эксплуатации навесного оборудования, оно должно быть демонтировано и поставлено на хранение с фиксацией на универсальной подставке для вибропогрузателя (см. рис.12). Все разъёмные соединения (гидравлические/электрические) должны быть заглушены или защищены.



Рис. 12 Вибропогрузатель на подставке

Устанавливаются следующие сроки хранения: кратковременное хранение – до одного месяца, длительное хранение – свыше одного месяца.

При кратковременном хранении оборудование может находиться на открытом воздухе в зачехлённом состоянии. Перед длительным хранением оборудование должно быть подвергнуто консервации и сдано на хранение в сухое, отапливаемое помещение.

Навесное оборудование должно храниться в закрытом помещении или под навесом, уложенным на деревянные бруски.

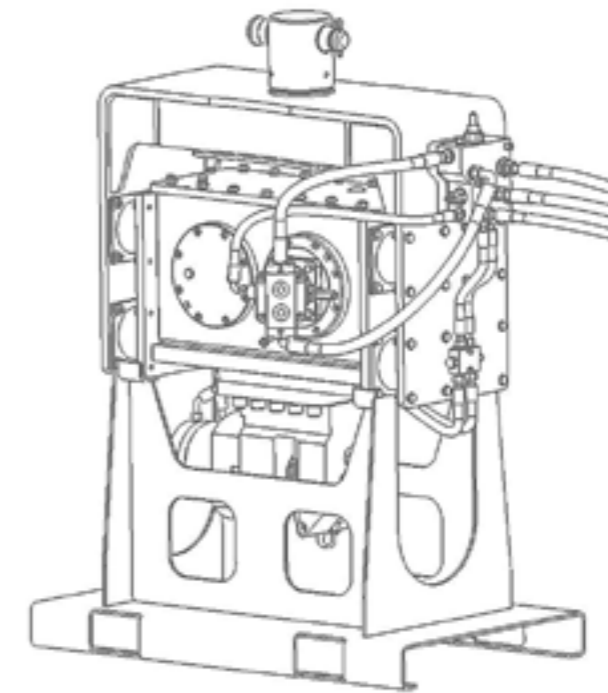
Срок длительного хранения без переконсервации устанавливается не более трех лет. В документах учёта должна быть сделана отметка о постановке на хранение.

10.2. Консервация

Перед постановкой на длительное хранение (свыше одного месяца) навесное оборудование должно быть подвергнуто консервации.

Перед консервацией необходимо тщательно очистить оборудование от пыли, грязи, коррозии, масла, восстановить поврежденные покрытия. Чистка должна производиться методом, исключающим повреждение рабочих поверхностей узлов и механизмов и нанесенных защитных покрытий.

ДЛЯ КОНСЕРВАЦИИ ПРИМЕНЯТЬ СМАЗКИ:

При хранении от одного до шести месяцев:

- для гидросистемы - рабочую жидкость (полное заполнение)
- для вибровозбудителя - рабочую жидкость (полное заполнение)
- для поверхностей трения и незащищенных покрытиями поверхностей пресс-солидол С (ГОСТ 4366-76)

При хранении свыше шести месяцев:

- для гидросистемы - рабочую жидкость (полное заполнение)
- для вибровозбудителя - масло консервационное К-17 (ГОСТ 10877-76) (полное заполнение)
- для закрытых узлов трения и недоступных для консервации без разборки механизмов - пресс-солидол Ж, солидол Ж (ГОСТ 1033-79)
- для открытых узлов трения незащищенных покрытиями поверхностей смазку ПЕК (ГОСТ 19537-83), смазку АМС-3 (ГОСТ 2712-75) или другие равноценные.

10.3. Транспортирование

Навесное оборудование может транспортироваться любым видом транспорта, обладающим соответствующими габаритами и грузоподъемностью, при соблюдении установленных правил:

- Вибропогрузатель необходимо фиксировать на универсальную подставку для вибропогрузателя.
- Нахождение посторонних в зоне действия ГПМ при операциях погрузки/выгрузки запрещено
- Перемещение на объекте работ может производиться ГПМ, грузоподъемность которого больше массы навесного оборудования не менее чем на 50%
- При перевозке транспортными средствами необходимо произвести раскрепление с целью исключения повреждений элементов оборудования, транспортного средства и риска здоровью/жизни людей
- При транспортировании с объекта на объект, на значительные расстояния необходимо выполнить мероприятия по консервации.

ВВОД В ЭКСПЛУАТАЦИЮ

Не предоставление информации может являться основанием для отказа в гарантии оборудования.

Дата проведения работ: _____

1. Базовая машина: _____

1.1 Модель: _____

1.2 VIN номер: _____

2. Навесное оборудование: _____

3. Линии навесного оборудования

3.1 Нереверсируемая (однопоточная):

3.2 Реверсируемая (двухпоточная): отключаемая неотключаемая

3.3. Наличие суммации/объединение потоком:

3.2.1 Производитель линии: _____

3.2.2 Кто осуществлял монтаж линии: _____

3.3 Наличие дренажной линии: ДА НЕТ

4. Настройки линий навесного оборудования при температуре рабочей жидкости 60°C.

4.1 Максимальное давление в линии навесного оборудования (настройка предохранительного клапана), бар: _____

4.2 Диаграмма(-ы) зависимости Потока от Давления в линии навесного оборудования (шаг не более 20 бар). (В случае необходимости данные диаграммы дублируются при разных настройках скорости вращения дизеля и предохранительного клапана, при этом значение этих параметров указываются для каждой из диаграмм)

4.3 Давление (подпора) в сливной линии при максимальном потоке, бар: _____

4.4 Давление подпора в линии дренажа (максимальное), бар: _____

(Замер осуществляется при работе навесного оборудования на максимальном потоке)

5. Контроль корректности работы навесного оборудования.

5.1 Тестирование всех функций вибропогрузателя с видеофиксацией

5.1.1 Поворот на 360 градусов вправо*

5.1.2 Поворот на 360 градусов влево*

5.1.3 Наклон влево*

5.1.4 Наклон вправо*

5.1.5 Наклон на 90 градусов*

5.1.6 Зажим

5.1.7 Разжим

5.1.7 ВКЛ вибрации

5.1.8 ВЫКЛ вибрации

Комментарии (наличие шумов/рывков/заеданий и иных проявлений нештатной работы):

5.2 Диаграмма зависимости Потока от Давления в линии навесного оборудования (шаг не более 20 бар) (при штатной работе, вибрация).

5.3 Диаграмма зависимости Потока от Давления в линии навесного оборудования (шаг не более 20 бар) (при максимальной нагрузке** и совмещении функций: г/ц рукояти, стрелы и ковша)

6. Работа оператора

6.1 Осуществить видеозапись полного цикла работ вибропогрузателем в двух режимах при погружении и извлечении со звуком (с момента захвата свайного элемента с земли до момента отсоединения).

7. Окончательный контроль работы вибропогрузателя

После подтверждения параметров, провести 20 мин работы по результатам чего зафиксировать температуру подшипниковых крышек, в местах близких к внешним обоймам подшипников, г/м и эластомеров.

- Подшипниковая крышка 1
- Подшипниковая крышка 2
- Подшипниковая крышка 3
- Подшипниковая крышка 4
- Гидромотор
- Эластомеры

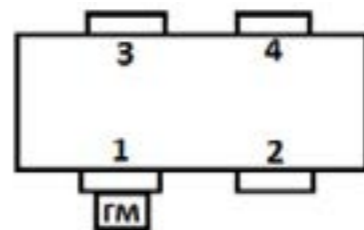

Замерить все, указать максимальное с обозначением расположения (фото):

Примечание как проводить замеры: Показания должны быть в виде таблиц, при наличии электронной записи, необходимо подколоть файл замеров (с расходомера). Все полученные в устройстве измерения с функцией памяти, снимаемых измерений должны быть датированы с указанием времени в соответствии со временем на устройстве замеров.

* - в случае наличия такой функции на вибропогрузателе

** - в случае невозможности создать максимальную нагрузку на реальном элементе, можно кратковременной упереть вибропогрузатель нижним наголовником в землю.

Пример таблицы.

N (об/мин) _____

Q1, прямой л/мин																		
Q2, реверс, л/мин																		
Давление, бар	380	360	340	320	300	280	260	240	220	200	180	160	140	120	100	80	60	40



ООО Технопарк «Импульс»

115583, Москва

Елецкая улица, дом 26

т/ф: 8 800 100 40 69

+7 495 727 40 69

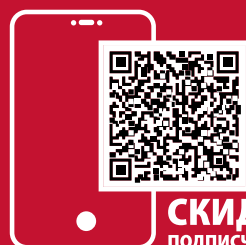

СКИДКИ
ПОДПИСЧИКАМ!